



## Staubfilter A•dust<sup>4F</sup>

Der Staubfilter A•dust<sup>4F</sup> von Absolent steht für modernste und leistungsfähigste Filtertechnik. Der Filter wurde mit folgenden Zielsetzungen entwickelt: **Bestmöglicher Abscheidegrad - Maximale Serviceintervalle - Einfachste mögliche Installation und Wartung. Je nach Partikeltyp und -belastung bewältigt der A•dust<sup>4F</sup> bis zu 2500m<sup>3</sup>/h.**

### Beste möglicher Abscheidegrad.

Die Aufgabe eines Staubfilters ist es, schädliche Partikel zu filtrieren. Für das beste Resultat haben wir einen HEPA-Filter als letzte Filterstufe. Die Luft wird so sauber, dass sie sich in der Regel in die Halle zurückführen lässt.

### Maximale Serviceintervalle.

Absolent ist der einzige Hersteller weltweit, der die "Down-flow"-Technik voll und ganz nutzt: Die Luft wird im Filtergerät nach unten gesaugt, in die gleiche Richtung, wie die fallenden Staubpartikel. Dies ist besonders bei kleinen Partikeln sehr wichtig. Damit erreichen wir eine lange Zeit zwischen den Druckluftreinigungen und eine lange Lebensdauer für die Filterpatronen. Absolents Filterpatronen sind waschbar, was zu den unschlagbar niedrigen Totalkosten beiträgt. Die Filterpatronen haben normalerweise eine Lebensdauer von 2-4 Jahren, bevor sie ausgetauscht werden müssen.

### Einfache Installation und Wartung.

Das Gerät wird mit startklaren Filterpatronen, Ventilator und Steuerung geliefert. Nur Kanäle, Strom und Druckluft anschließen - fertig!

Einfacher geht es nicht!

### Niedriger Schallpegel.

Nur 67dB(A) im normalen Betrieb!

\* Manche Länder erfordern zusätzlichen Aktivkohlefilter.

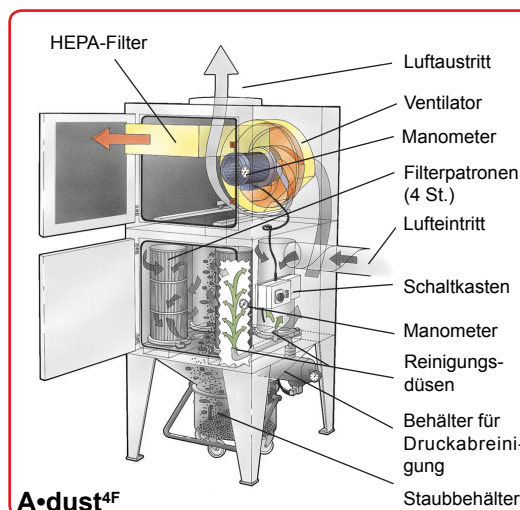

### Funktion

Die staubbemengte Luft wird oberhalb der Filterpatronen in das Gerät eingesaugt. Die schwersten Partikel fallen direkt in den Staubbehälter. Die Luft wird in die Filterpatronen hineingesaugt, wobei die restlichen Partikel außen an den Filterpatronen hängenbleiben. Die gereinigte Luft wird durch den eingebauten Ventilator zum HEPA-Filter mit einem garantierten, konstanten Abscheidegrad von 99,99% bei einer Partikelgröße von 0,3µm geführt. Der HEPA-Filter hat ein Manometer, das anzeigt, wenn ein Kassettenwechsel notwendig ist. Wenn der eingestellte Filterdifferenzdruck erreicht ist, öffnet sich ein Ventil im Drucklufttank. Druckluft durchströmt die Filterpatronen und löst den Staub an deren Oberfläche ab, so dass er in den Staubbehälter hinunterfällt.

### Anwendungsbereich

Der Absolent A•dust<sup>4F</sup> eignet sich besonders für folgende Typen von Trockenstaubabsaugungen:

- Schweißen
- Laserstrahl- und Plasmaschneiden
- Schleifen und Polieren
- Strahlen

### Konstruktion

Die große Servicetüre macht Wartungsarbeiten einfach und schnell. Die Filterpatronen haben einen Schnellverschluss, der einen einfachen Wechsel ohne Werkzeug ermöglicht. Das Filtergerät ist pulverlackiert.



### Down-Flow Prinzip

„Down-Flow“ bedeutet, dass sowohl die Luft als auch der Staub nach unten gesogen werden; die Luft ändert ihre Strömungsrichtung erst, wenn sie gereinigt ist.

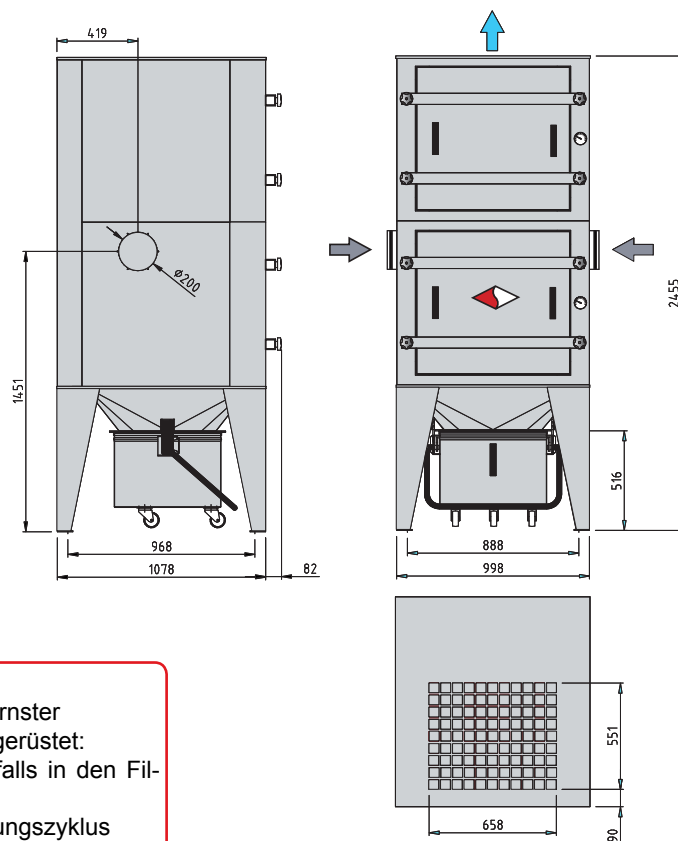
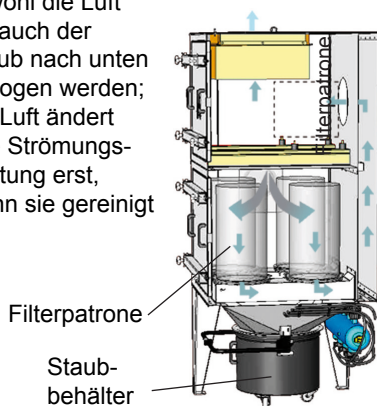

### Reinigungsautomatik

Absolent A•dust-Filter sind standardmäßig mit modernster Reinigungsautomatik mit folgenden Funktionen ausgerüstet:

- Digitaler Druckmesser zur Anzeige des Druckabfalls in den Filterpatronen.
- Druckgesteuerte Reinigung; ein Druckluftabreinigungszyklus wird gestartet, wenn der Druckabfall in den Filterpatronen den eingestellten Wert übersteigt. Durch einen Abreinigungszyklus werden sämtliche Patronen gereinigt.
- Ist keine druckgesteuerte Reinigung erwünscht, kann die Reinigung über ein eingestelltes Zeitintervall vorgenommen werden.
- Einstellbares Alarmniveau, das Servicebedarf anzeigt. Die Filterpatronen müssen dann gewaschen oder ausgetauscht werden. Das Alarmsignal läßt sich elektronisch auswerten.
- Die Automatik löst eine Nachreinigung aus die bei Ausschalten des Filters aktiviert wird. Es können 0-10 Nachreinigungszyklen eingestellt werden.
- Die Reinigungsautomatik ist in IP 65 ausgeführt.
- Die Reinigung kann extern durch einen potentialfreien Kontakt gestartet werden.

### Druckluftausrüstung

Druckluftverbrauch 20-100 l/Min.

Der Luftverbrauch hängt davon ab, wie oft die Filterpatronen abgereinigt werden müssen. Der Abreinigungszyklus wird durch den Partikeleintrag bestimmt. Die Luftmenge muss kundenseitig zur Verfügung gestellt werden.

Erforderlicher Luftdruck im Abreinigungsbehälter: maximal 4 Bar.

### Technische Daten

Luftmenge max. <sup>1)</sup>	[m <sup>3</sup> /h]	2500
Schallpegel (Betrieb/Reinigung) <sup>2)</sup>	[dB(A)]	67/84
Liefergewicht	[kg]	600
Verfügbarer dim. ext. Druckabfall	[Pa]	900
Anzahl Filterpatronen	[pc]	4
Gesamte Filterfläche (Patronen) <sup>3)</sup>	[m <sup>2</sup> ]	31
Filterfläche HEPA-Filter <sup>4)</sup>	[m <sup>2</sup> ]	24
<b>Ventilator Daten</b>		
Motorleistung	[kW]	4,0
Nennstrom (3-Phasen)	[A]	7,41
Spannung (3-Phasen)	[V]	400
Drehzahl	[rpm]	2910

### Standardausrüstung

- Grau RAL 7035 Feinstruktur  
*Andere Farben auf Anfrage!*
- Die Reinigungsautomatik umfaßt modernste Mikroprozessortechnik und eine elektronische Sequenzautomatik.
- Manometer zum Ablesen des Druckabfalls
- Integrierter Ventilator
- HEPA-Filter

### Zubehör

- Verlängerungsbeine
- Precoating für Vorbehandlung der Filterpatronen.
- Zellenradschleuse
- Sonderfarbe

<sup>1)</sup> Die max. zugelassene Luftmenge hängt von der Art der zu filtrierenden Partikel ab.

<sup>2)</sup> Die Filterpatronen haben standardmäßig 31m<sup>2</sup> Filterfläche. Sonderausrüstung: Filterpatronen bis 40m<sup>2</sup> Filterfläche.

<sup>3)</sup> Richtwert, gemessen in 1m Entfernung. Der höhere Wert ergibt sich beim Druckluftimpuls. Für Schallberechnungen wenden Sie sich bitte an Absolent oder einen unserer Vertriebspartner.

<sup>4)</sup> Abscheidegrad nach HEPA-Filter: 99,99% bei Partikelgröße 0,3µm.

### Absolent AB

Kartågatan 1  
SE-531 40 Lidköping  
Sweden  
Phone: +46 (0)510-484000  
Fax: +46 (0)510-484029  
E-mail: info@absolent.se  
Sweden • USA • China



### Vertriebspartner: