

Absolent

Önebelfilter A•mist^{6C}

Der Önebelfilter ODF von Absolent ist weltweit einer der leistungsfähigsten Filter für Ölnebel. Der kompakte Önebelfilter A•mist^{6C} ist für Anwendungen mit Luftmengen bis zu 600m³/h geeignet. Das Filtergerät kann neben oder auf der Bearbeitungsmaschine montiert werden und eignet sich damit für Produktionsstätten mit begrenztem Platz.

Bester möglicher Abscheidegrad.

Die Luft wird so sauber, dass sie sich in der Regel in die Halle zurückführen lässt.¹ Hierdurch werden die Energieverluste reduziert und die Halle erhält eine ausgewogene Zu- und Abluft.

Äußerst niedriger Geräuschpegel für eine angenehme Arbeitsatmosphäre.

Minimaler Servicebedarf.

In den meisten Fällen laufen Absolents Filtergeräte über ein Jahr ohne Filterwechsel. A•mist Filterkassetten sind zudem in der Regel waschbar.² Dies resultiert in sehr niedrigen Betriebskosten.

Äußerst betriebssicheres Filtergerät.

Der Ventilator als einzige bewegliche Komponente ist reinseitig plaziert, was ihn vor unnötigen Belastungen schützt und Vibration vermeidet.

¹ Manche Länder erfordern zusätzlichen Aktivkohlefilter.

² Gilt nicht für HEPA-Filter.

Ventilator, zwischen den Filterstufen eingebaut für einen niedrigen Schallpegel

Filterstufe 2
HEPA / Absolutfilter mit 99.99% Abscheidegrad bei 0,3 µm

Filterstufe 1
Drainierende Absolut-Filterkassette

Eintrittskanal

Rücklaufölröhr

Rücklauföltank

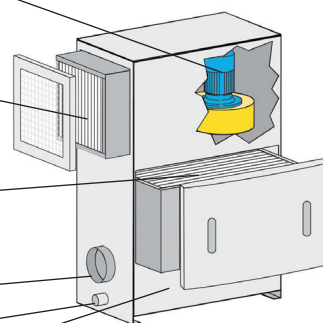

A•mist^{6C}

Funktion

Die Filterung erfolgt in zwei Stufen. Die Prozessluft passiert zunächst die selbstdrainierende Absolut-Filterkassette. Hier werden bis zu 90% des Ölnebels abgeschieden. Die zweite Stufe besteht aus einem HEPA-Filter mit einem garantierten, konstanten Abscheidegrad von 99,99% bei einer Partikelgröße von 0,3µm. Jede Filterstufe hat ein Manometer, das anzeigt, wenn ein Filterwechsel bzw. Filterwäsche nötig ist. Aufgrund der kontinuierlichen Drainage der Filterkassetten sind keine Betriebsunterbrechungen erforderlich. Die Flüssigkeit sammelt sich am Gehäuseboden des Filters an und kann dem Prozess wieder zugeführt werden.

Anwendungsbereich

A•mist von Absolent eignet sich besonders für komplexe Einsatzbereiche wie z. B.:

- Schleifen (Kühlflüssigkeit Emulsion)
- Drehen (Kühlflüssigkeit Emulsion)
- Fräsen (Kühlflüssigkeit Emulsion)
- Funkenerodiermaschinen
- Mechanische Bearbeitung mit Öl bei geringer Belastung

Konstruktion

A•mist beansprucht minimalen Platz und kann neben oder auf der Bearbeitungsmaschine montiert werden. Der Filter besitzt eine äußerst robuste Turmkonstruktion und ist pulverlackiert.



A•mist^{6C}

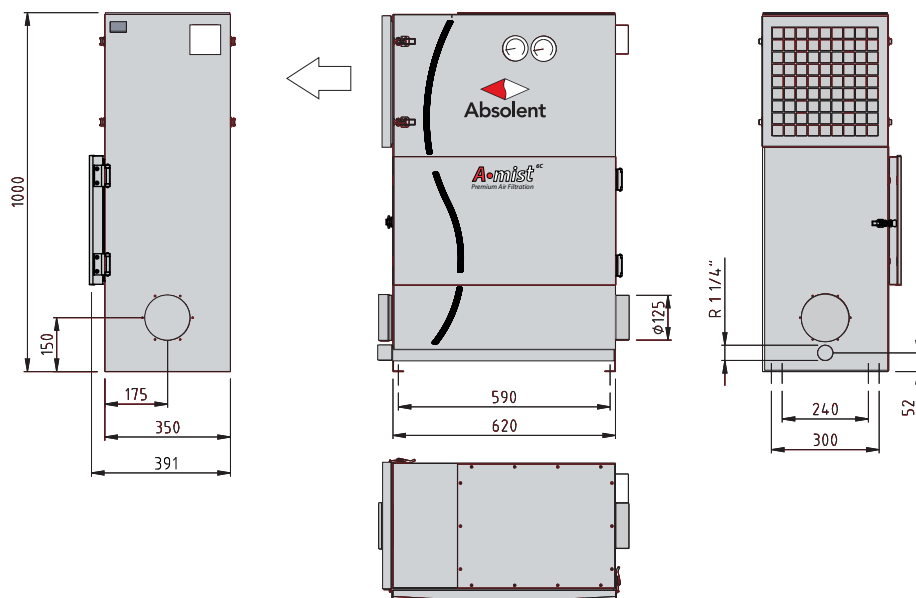

Technische Daten

A•mist^{6C}

Maximale Luftmenge	[m ³ /h]	600
Schallpegel, 1m vor der Filtereinheit ¹⁾	[dB(A)]	64
Liefergewicht (trockene Kassetten)	[kg]	65
Filterfläche, Filter 1 (Absolent-Filter)	[m ²]	7,7
Filter fläche Filter 2 (HEPA-filter)	[m ²]	6,8
Ventilator Daten		
Motorleistung	[kW]	0,55
Spannung (3-Phasen)	[V]	380-420
- Nennstrom (3-Phasen)	[A]	1,35
Spannung (1-Phasen)	[V]	200-240
- Nennstrom (1-Phasen)	[A]	4,0
Drehzahl	[rpm]	2800

Schallpegel A•mist^{6C}, dB(A)¹⁾

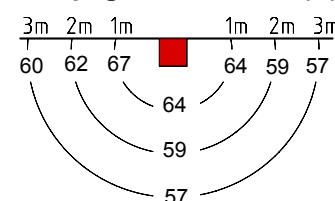

¹⁾ Raumb absorption = 200m², halbsphärische Ausbreitung. Betreffe Schallberechnung für spezifische Räume wenden Sie sich bitte an Absolent oder einen unserer Vertriebspartner.

Standardausrüstung

- ● RAL 7035 Feinstruktur
Andere Farben auf Anfrage!
- Manometerr zum Ablesen des Druckabfalls über den Filterkassetten

Zubehör

- Ein- / Ausschalter für Ventilator.
- Anschlußmöglichkeiten für verschiedene Rohrsysteme
- Aktivkohlefilter
- Verschiedene Siphons
- Optische Alarmanzeige
- Druckwächter für elektrische Störmeldung
- Verlängerungsbeine
- Sonderfarbe

Spezialfilterkassetten

Als eines der wenigen Unternehmen in der Branche hat sich Absolent auf die Filtrierung von Luft mit nasen Partikeln spezialisiert. Dadurch konnten wir Filterkassetten mit einem konstant hohen Abscheidegrad und einer hohen Lebensdauer entwickeln.



Absolent AB
Kartåsgatan 1
SE-531 40 Lidköping
Sweden
Tel: +46 (0)510-484000
Fax: +46 (0)510-484029
E-mail: info@absolent.se
Sweden • USA • China



Absolent
www.absolent.com

Vertriebspartner: