

MHP 08500 Mechafant®-PJ 14/3000

AMR



Der Mechafant® ist ein autonomer mobiler Roboter (AMR), welcher sich für Nutzlasten bis zu 1.400 kg eignet. Er ist für den Einsatz in Umgebungen ausgelegt, in welchen sich Menschen bewegen und unerwartete Hindernisse auftreten können.

Navigation



Durch die intelligente Navigations- und Bewegungssteuerung sowie einer Software, die für die automatische Kartengenerierung und Wegführung sorgt, navigiert der Mechafant® innerhalb eines definierten Arbeitsbereiches autonom und sicher. Es sind keine Änderungen an Gebäude oder Infrastruktur notwendig.

Palettenhubmodul



Dank dem hydraulisch angetriebenen Hubmodul mit Gabeln ist der AMR in der Lage ganze Europaletten direkt vom Boden aufzunehmen und wieder abzustellen. Außerdem besteht auch die Möglichkeit Europaletten bis zu einer Höhe von max. 3.000 mm zu übergeben. Die Positioniergenauigkeit ist kleiner +/- 10 mm. Die Palettenposition wird anhand einer Bildverarbeitung erkannt.



Sicherheit



Sicherheit und Effizienz nach ISO 3691-4.

Der Mechafant® kann zuverlässig in verschiedenen Anwendungen eingesetzt werden.

Die Integration in bestehende Logistik- und Produktionssysteme, für einen reibungslosen Betrieb wird gewährleistet.

Flottenmanagement



Eine speziell entwickelte Software übernimmt die Verkehrskontrolle, Job-Verteilung und Steuerung der AMR. Sie verteilt Transportanfragen an die jeweils am günstigsten verfügbaren AMR und vergleicht dabei die Routen der Fahrzeuge hinsichtlich der benötigten Fahrtstrecke zum Bestimmungsort.

Einsatzgebiet



Sehr breites Anwendungsspektrum, dank standardisiertem Palettenformat.

Für jegliche Art von Materialtransporte in Produktion, Logistik und Automatisierung geeignet.

Ideal zur Überbrückung von großen Distanzen oder wenn Anlagen und Maschinen voneinander entfernt aufgestellt sind und der Materialfluss geschlossen werden soll.

MHP 08500 Mechafant®-PJ 14/3000

Technische Daten

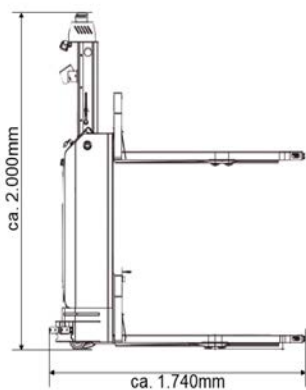
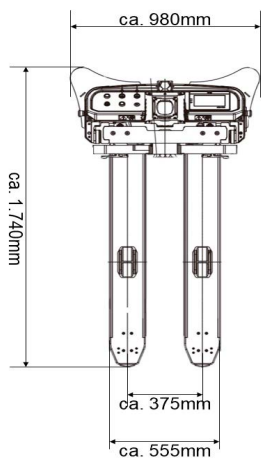

Features.

- Bildverarbeitung zur finalen Positionserkennung der Palette vor dem Aufnehmen durch den Mechafant®
- Automatische Ladestation
- BlueSpot
- Lidar für die Navigation

Bedienpanel.

7 Zoll LCD-Display

Steuerung.

SPS

Schnittstellen.

W-LAN 802,11 a/b/g/n/ac
Ethernet Ports (1xWartung, 1xBenutzer, 2xIntern)
Not-Halt-Taster

Übersicht

Palettengewicht max.	Arbeitshöhe	Hebezeit	Geschwindigkeit	Rotationsradius
1.400 kg	min. ca. 60 mm, max. ca. 3.000 mm	ca. 5 Sek./m	max. 1,2 m/s	ca. 1.250 mm

Batterie

Batterie	Kapazität	Typ	Laufzeit (beladen)	Ladezeit	Ladestation	Versorgungsspannung
24 VDC	180 Ah	LiFePO4	ca. 10 h	ca. 2 h	Automatisch	230 V oder 400 V

IHR BERATER FÜR
ALLES RUND UMS
AUTOMATISIEREN



Deutschschweiz
Gustav Fricker
M +41 79 330 41 37
gustav.fricker@helfina.ch

Helfina:

AUTOMATION & UMWELTTECHNIK

EXPERTISE UND TECHNOLOGIEPARTNER IN DER SCHWEIZ

Helfina AG | Geissgasse 24 | PF 247 | CH-5070 Frick | T +41 56 464 68 60 | info@helfina.ch | helfina.ch